

## NEVERA DE CAJÓN G3

## Beneficios del producto

- La solución ideal para la cocina moderna – adecuado para integrar en la mayoría de las cocinas
- Solución de refrigeración debajo de la encimera: libera espacio en la encimera y facilita el acceso a los alimentos refrigerados
- Mantiene las líneas limpias y bajas de la cocina.
- Solución ideal también para usuarios de sillas de ruedas
- Rango de temperatura de 2 a 10 °C
- 2 cajones grandes + 1 cajón para fiambres
- Totalmente libre de mantenimiento con descongelación automática
- Medidas de nicho: A800 / A825 (mín.) / D565mm

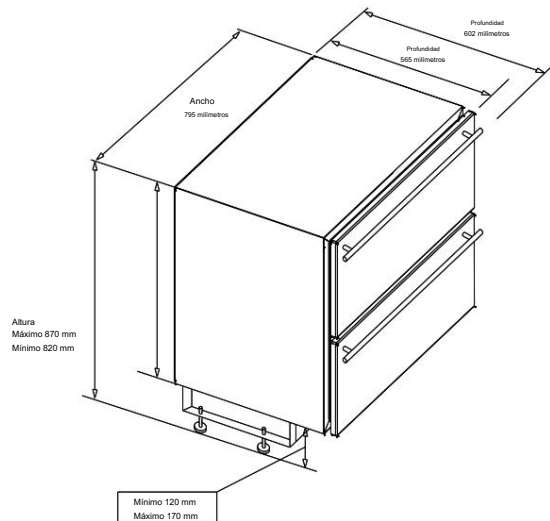

Frigorífico de cajones con frente de acero o frente negro mate

## Modelos

- 1 Nevera con cajones  
Código de producto: 60000006
- 2 Frente negro mate para frigorífico con cajones  
Código de producto: 8900013831
- 3 Frente de acero para frigorífico con cajones  
Código de producto: 8900013832

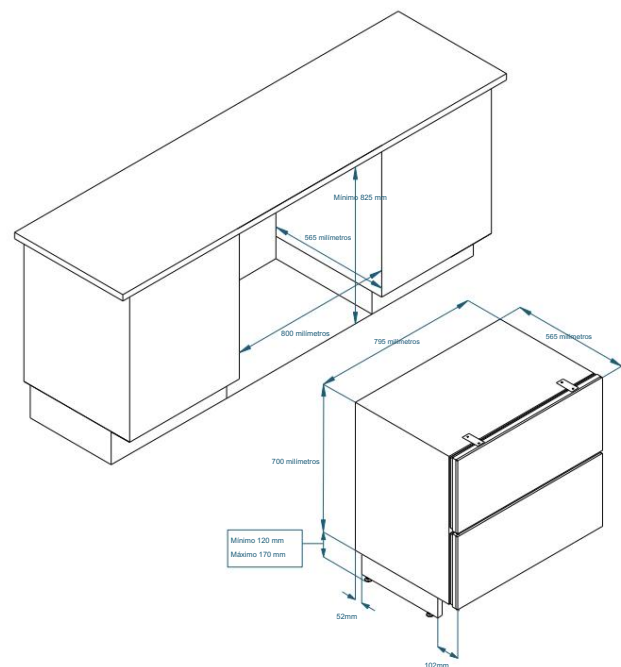
Cajón frigorífico para montaje de frente de mueble.  
Medidas recomendadas para los frentes de mueble a colocar:

Ancho: 795 mm Alto: 341–348 mm

## Datos técnicos

Dimensiones		Temperatura		Cajones	
Externo mediciones (mm)	A795 x H820–870 x D565	Temperatura rango	2–10°C	Número de cajones	2+1
Nicho mediciones (mm)	Ancho 800 x Alto 825 x Fondo 565 (mín.)	Temperatura ambiente	16–32°C	2 cajones grandes (externos) y 1 más pequeño (interno)	
Peso (kg)		Energía		Paneles frontales para cajón	
Volumen neto (litros)	104	Consumo (kWh/año)	116,44	Frente de mueble, frente de acero o frente negro mate	
Para integrar	Sí	Clase energética	D	Ventilación	
		Encendido	Sí	Requiere ventilación	Sí, ver manual de usuario.